

Serie ZAXIS-6

HITACHI

Reliable Solutions

# ZAXIS48U



## ESCAVATORE IDRAULICO

Codice modello : ZX48U-6

Potenza nominale motore : 29,1 kW (ISO 14396 : 2002)

Peso operativo : Cabina 4.850 – 5.180 kg

Benna ISO a colmo : 0,11 – 0,14 m<sup>3</sup>

# ZX48U-6

## L'escavatore efficiente



6. Prestazioni migliorate



8. Comfort eccezionale



10. Facile manutenzione

## Senza compromessi





# Adattamento perfetto

Lo ZX48U-6 è stato progettato per aumentare la produttività nelle diverse applicazioni, tra cui servizi pubblici, lavori di fondamenta, riassetto paesaggistico, progetti di demolizione e costruzione in ambienti chiusi. Dotato di un potente motore conforme alle direttive Stage V e dispositivo di post-trattamento con filtro antiparticolato, beneficia di costi carburante ridotti e minori emissioni. Adatto anche a progetti di noleggio, lo ZX48U-6 è facile da usare e da mantenere e offre un ambiente lavorativo eccezionalmente confortevole.



## Finestrino anteriore servoassistito

Apertura facile e continua del finestrino anteriore.



## Migliori prestazioni

La lunga lama aumenta l'efficienza.



## Raggio di rotazione ridotto

Il ridotto raggio di rotazione del ZX48U-6 lo rende ideale negli spazi limitati.



### **Cabina confortevole**

L'ampio sedile, il bracciolo regolabile ancora più morbido e l'accesso facilitato alla cabina pressurizzata offrono un confortevole ambiente di lavoro per l'operatore.



### **Maggiore durabilità**

I fari a LED sulla cabina e sul braccio di sollevamento durano più a lungo di quelli alogeni.



### **Condizioni di sicurezza migliorate**

Il tergicristalli posteriore aumenta la visibilità e la sicurezza.



### **Ventilazione d'aria**

Migliora l'efficienza del riscaldamento del 17% e la funzione di sbrinamento posteriore favorisce la visibilità nei climi freddi. Efficienza di raffreddamento migliorata fino al 6%.



### **Fluidità nei movimenti**

La funzione ausiliaria con comando proporzionale garantisce un eccellente controllo degli accessori.



### **Facile manutenzione**

I componenti sono accessibili facilmente.

# Prestazioni migliorate

Grazie al ridotto raggio di rotazione, lo ZX48U-6 si adatta perfettamente ai cantieri nelle aree urbane con spazi spesso limitati. Veloce, potente ed efficiente, garantisce elevati livelli di produttività, lavorando con un consumo ridotto di combustibile e minori emissioni rispetto ai precedenti modelli.

## Efficiente produttività

ZX48U-6 consente elevati livelli di produttività in cantiere, grazie al potente motore conforme alla direttiva Stage V, ai tempi di ciclo rapidi e all'efficiente circuito idraulico. L'EGR e il filtro antiparticolato riducono NOx e particolato, e il sistema Common rail contribuisce a far lavorare il motore in condizioni ottimali. Oltre a ridurre le emissioni, contribuisce ad aumentare l'efficienza dei consumi e a ridurre i costi di esercizio.

## Costruiti per durare nel tempo

Le caratteristiche di robustezza dello ZX48U-6, come i giunti anteriori rinforzati, l'attacco del brandeggio migliorato e la protezione del cilindro del braccio di sollevamento, garantiscono prestazioni affidabili e contribuiscono a eseguire il lavoro nei tempi e nei costi previsti.

## Minor costo in termini di carburante

L'avanzato sistema di risparmio energetico combina la modalità ECO, il minimo automatico e il controllo isocrono dell'escavatore, riuscendo a ridurre notevolmente il consumo di carburante, come anche i livelli di rumorosità e le emissioni. Riduce anche i livelli di rumorosità e le emissioni.

## Monitoraggio remoto

Le app ConSite Pocket e ConSite Shot (opzionali) forniscono le informazioni sulla manutenzione e il funzionamento della macchina. Il Global e-Service fa accedere alle informazioni sulla posizione e ai dati di funzionamento, come carburante, contatore, dati del motore e altro.



Le caratteristiche durevoli contribuiscono all'affidabilità delle prestazioni.



I tempi di ciclo rapidi e l'efficiente sistema idraulico garantiscono elevata produttività.



Il monitor LCD multifunzione permette di controllare i dati con una sola occhiata.



Visione completa dalla cabina.



I fari a LED durano più a lungo di quelli alogeni.





# Comfort eccezionale

La cabina dello ZX48U-6, spaziosa e climatizzata, è stata progettata per far sentire l'operatore a suo agio durante la giornata lavorativa. Offre un'eccellente visibilità del cantiere e le numerose e pratiche funzioni garantiscono un azionamento facile e sicuro.

## Grande cabina

La cabina di ZX48U-6 conforme allo standard ROPS è spaziosa e facilmente accessibile con lo scalino di ingresso. Dotato di ampio sedile con ammortizzatore scorrevole e regolabile, pedali pieghevoli e braccioli regolabili, lo ZX48U-6 offre un elevato livello di comfort per gli operatori.

## Facile da manovrare

I pratici comandi sono facilmente raggiungibili dall'operatore e le leve di comando del circuito di pilotaggio idraulico garantiscono un funzionamento agevole. La lama è di 90 mm più lunga del modello precedente e la distanza tra la punta della benna e la lama ora è più corta e ciò consente di raccogliere più materiale e meno resti da far pulire manualmente dall'operatore.

## Design migliorato

Lo ZX48U-6 è dotato di nuovi fari a LED, che durano più a lungo di quelli alogeni, per un uso efficiente dell'energia. Le opzioni includono la visiera parasole sul finestrino anteriore e la funzione ausiliaria con comando proporzionale per un facile controllo degli accessori anteriori.



I comandi sono facilmente raggiungibili.

# Facile manutenzione

La manutenzione ordinaria e gli interventi di assistenza dello ZX48U-6 si eseguono con il minimo sforzo, riducendo notevolmente i tempi di fermo. I componenti sono accessibili per l'ispezione e sono progettati per essere puliti facilmente, garantendo le massime prestazioni.

## Facile accesso

Le coperture del motore e del radiatore sono state progettate per consentire un accesso facile. Il giusto spazio intorno all'apertura del serbatoio del carburante rende più facile il rifornimento del nuovo mini escavatore. La batteria è posizionata sullo stesso lato del radiatore, per garantire una facile manutenzione.

## Rapida pulizia

Il sottocarro è facile da pulire, grazie alla sua struttura a prova di terra, da cui si può rimuovere facilmente fango e sabbia. Le aperture della lama dozer aiutano a minimizzare l'accumulo di sporco e velocizzano la rimozione.

## Sicurezza prima di tutto

Lo stacca batteria ora è disponibile come standard, per rendere più sicura e facile la manutenzione.



Lo stacca batteria consente di eseguire la manutenzione in condizioni di sicurezza.



La facile apertura dei cofani consente il rapido accesso ai componenti.



Il collegamento ad attacco rapido (opzionale) posto sotto al vano porta attrezzi, consente l'installazione dei retrofit in condizioni di sicurezza.



Il pavimento inclinabile consente un facile accesso al motore e alla valvola di controllo, per velocizzare la manutenzione.

# CARATTERISTICHE TECNICHE

## MOTORE

Modello .....	4TNV88C
Tipo .....	4 tempi, raffreddato ad acqua, iniezione diretta, common rail
Aspirazione .....	EGR raffreddato
Post-trattamento .....	Filtro antiparticolato
N° cilindri .....	4
Potenza nominale	
ISO 14396 : 2002 .....	29,1 kW a 2.400 min <sup>-1</sup>
ISO 9249 : 2007 .....	27,1 kW a 2.400 min <sup>-1</sup>
Coppia massima .....	135,8 Nm a 1.560 min <sup>-1</sup>
Cilindrata .....	2.189 L
Alesaggio e corsa .....	88 mm x 90 mm
Batteria .....	1 x 12 V / 72 Ah

## CIRCUITO IDRAULICO

### Pompe idrauliche

Pompe principali .....	1 pompa a pistone assiale a portata variabile
Portata massima dell'olio .....	1 x 120 L/min
Pompa circuito di pilotaggio .....	1 pompa a ingranaggi
Portata massima dell'olio .....	12,0 L/min

### Motori idraulici

Traslazione .....	2 motori a pistoni assiali a portata variabile
Rotazione .....	1 motore a pistoni assiali

### Regolazione valvola di sfianto

Circuito attrezzi .....	24,5 MPa (250 kgf/cm <sup>2</sup> )
Circuito di rotazione .....	18,3 MPa (187 kgf/cm <sup>2</sup> )
Circuito di traslazione ...	24,5 MPa (250 kgf/cm <sup>2</sup> )
Circuito di pilotaggio .....	6,7 MPa (68,3 kgf/cm <sup>2</sup> )

### Cilindri idraulici

	Quantità	Alesaggio	Diametro stelo	Corsa
Braccio di sollevamento	1	90 mm	55 mm	699 mm
Braccio di penetrazione	1	80 mm	50 mm	698 mm
Benna	1	70 mm	40 mm	551 mm
Lama	1	105 mm	50 mm	140 mm
Rotazione del braccio di sollevamento	1	90 mm	50 mm	666 mm

## TORRETTA

### Telaio rotante

Telaio con sezione a "D" antideformante.

### Dispositivo rotazione

Motore a pistoni assiali con riduttore epicicloidale in bagno d'olio. Cerchio di rotazione su linea singola. Freno di stazionamento rotazione di tipo a dischi con innesto a molla e sblocco idraulico.

Velocità di rotazione .....	9,0 min <sup>-1</sup> (giri/min.)
Coppia di rotazione .....	8,6 kNm (877 kgfm)

### Cabina operatore

Cabina spaziosa indipendente, 1.049 mm di larghezza per 1.611 mm di altezza, conforme agli standard ISO\*. Finestrini con vetri rinforzati sui 4 lati per ottimizzare la visibilità.

la visibilità. Vetri anteriori (superiore e inferiore) apribili. Sedile reclinabile.

\* International Organization for Standardization

## IMPIANTO DI CLIMATIZZAZIONE

L'impianto di climatizzazione contiene fluorurati ad effetto serra.

Tipo di refrigerante : HFC-134a, GWP : 1.430, Quantità: 0,65 kg, CO2e: 0,93 t

## SOTTOCARRO

### Cingoli

Sottocarro tipo trattore. Telaio cingoli saldato con materiali selezionati. Telaio laterale saldato al telaio cingoli.

### Numero di rulli su ciascun lato

Rulli di sostegno .....	1
Rulli di appoggio .....	4

### Dispositivo di traslazione

Ogni cingolo è azionato da un motore a pistoni assiali a 2 velocità.

Freno di stazionamento del tipo a dischi con innesto a molla e sblocco idraulico.

Sistema di trasmissione automatico: Alta - Bassa.

Velocità di traslazione ...	Alta: da 0 a 4,2 km/h
	Bassa: da 0 a 2,5 km/h

Forza massima di trazione .....	38,3 kN (3.905 kgf)
---------------------------------	---------------------

Pendenza superabile .... 58% (30 gradi) di continuo

## LIVELLO SONORO

Livello sonoro nella cabina conforme alla ISO 6396 : 2008 ..... LpA 75 dB(A)

Livello sonoro esterno conforme alla ISO 6395 : 2008 e

alla direttiva EU 2000/14/EC ..... LwA 96 dB(A)

## CAPACITÀ DI RIFORMIMENTO

Serbatoio del carburante .....	70,0 L
Liquido refrigerante motore .....	4,7 L
Olio motore .....	7,4 L
Dispositivo di traslazione (ogni lato) .....	0,9 L
Circuito idraulico .....	66,0 L
Serbatoio olio idraulico .....	42,0 L

## PESI E PRESSIONE AL SUOLO

### Peso operativo e pressione al suolo

#### CABINA

Tipo di pattini	Larghezza pattini	Lunghezza braccio di penetrazione	kg	kPa (kgf/cm <sup>2</sup> )
Pattini di gomma	400 mm	1,38 m	4.850	26 (0,26)
		1,69 m	5.060*	27 (0,27)
Pattini a costole	400 mm	1,38 m	4.910	26 (0,27)
		1,69 m	5.120*	27 (0,28)
Pattini cingolati	400 mm	1,38 m	4.970	26 (0,26)
		1,69 m	5.180*	27 (0,28)

Incluso il peso della benna da 0,14 m<sup>3</sup> (ISO a colmo 7451 : 2007) (109 kg).

\*Inclusi il peso della benna da 0,11 m<sup>3</sup> (ISO a colmo 7451 : 2007) (96 kg) e il contrappeso aggiuntivo (200 kg)

## FORZA DI STRAPPO BENNA E BRACCIO DI PENETRAZIONE

Lunghezza braccio di penetrazione	1,38 m	1,69 m
Forza di strappo benna ISO 6015 : 2006	32,1 kN (3.270 kgf)	
Forza di strappo braccio di penetrazione ISO 6015 : 2006	24,0 kN (2.450 kgf)	21,0 kN (2.140 kgf)

# CARATTERISTICHE TECNICHE

## RAGGI OPERATIVI

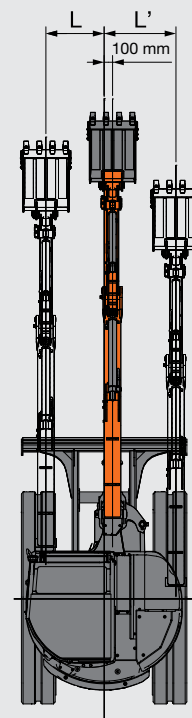
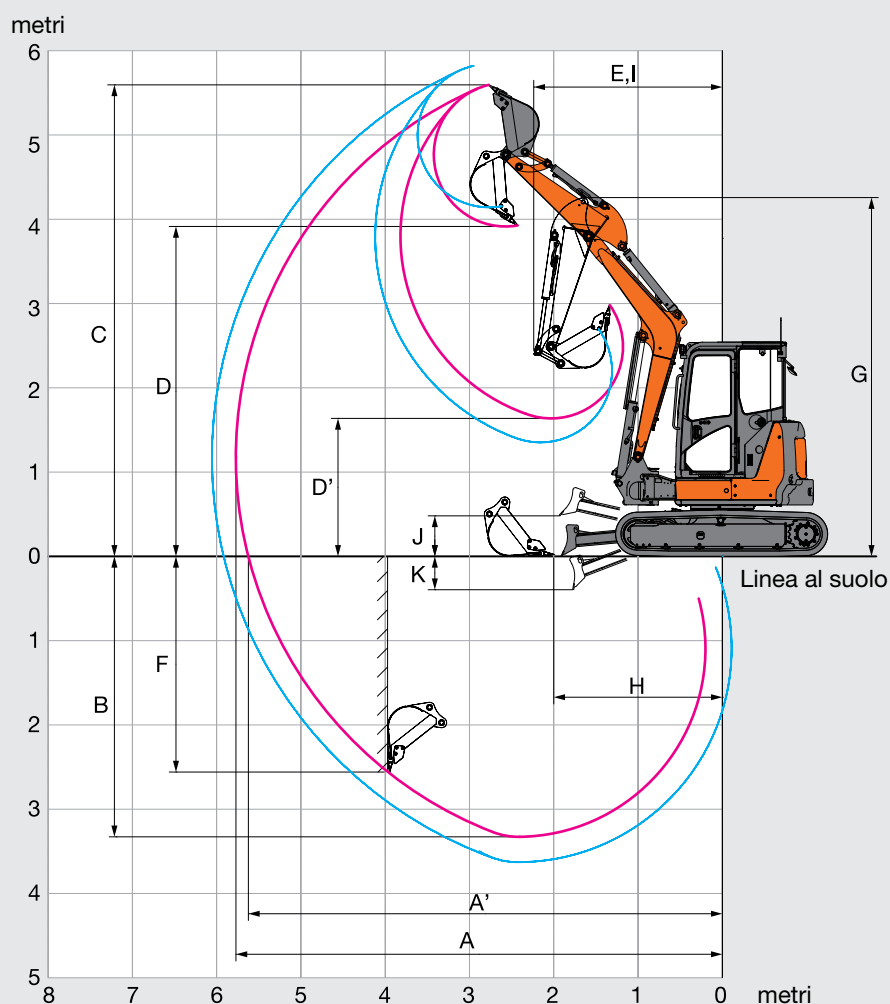

Unità: mm

Lunghezza braccio di penetrazione	1,38 m	1,69 m
A Sbraccio max.	5.760	6.060
A' Sbraccio max. (al suolo)	5.610	5.920
B Max. profondità di scavo	3.320	3.630
C Max. altezza di taglio	5.590	5.820
D Max. altezza di scarico	3.910	4.140
D' Min. altezza di scarico	1.630	1.350
E Raggio rotazione minimo	2.240	2.370
F Max. profondità di scavo parete verticale	2.550	2.880
G Altezza frontale con raggio rotazione minimo	4.250	4.250
H Distanza di caricamento a filo minima	2.000	1.870
I Raggio di azione al raggio rotazione minimo (angolo di rotazione braccio massimo)	1.750	1.860
J Altezza massima base della lama dal suolo	480	480
K Altezza minima base della lama dal suolo	395	395
L/L' Distanza scavo laterale (angolo massimo di rotazione braccio)	690 / 850	690 / 850
Angolo di rotazione braccio di sollevamento massimo (gradi)	80 / 60	80 / 60

## DIMENSIONI

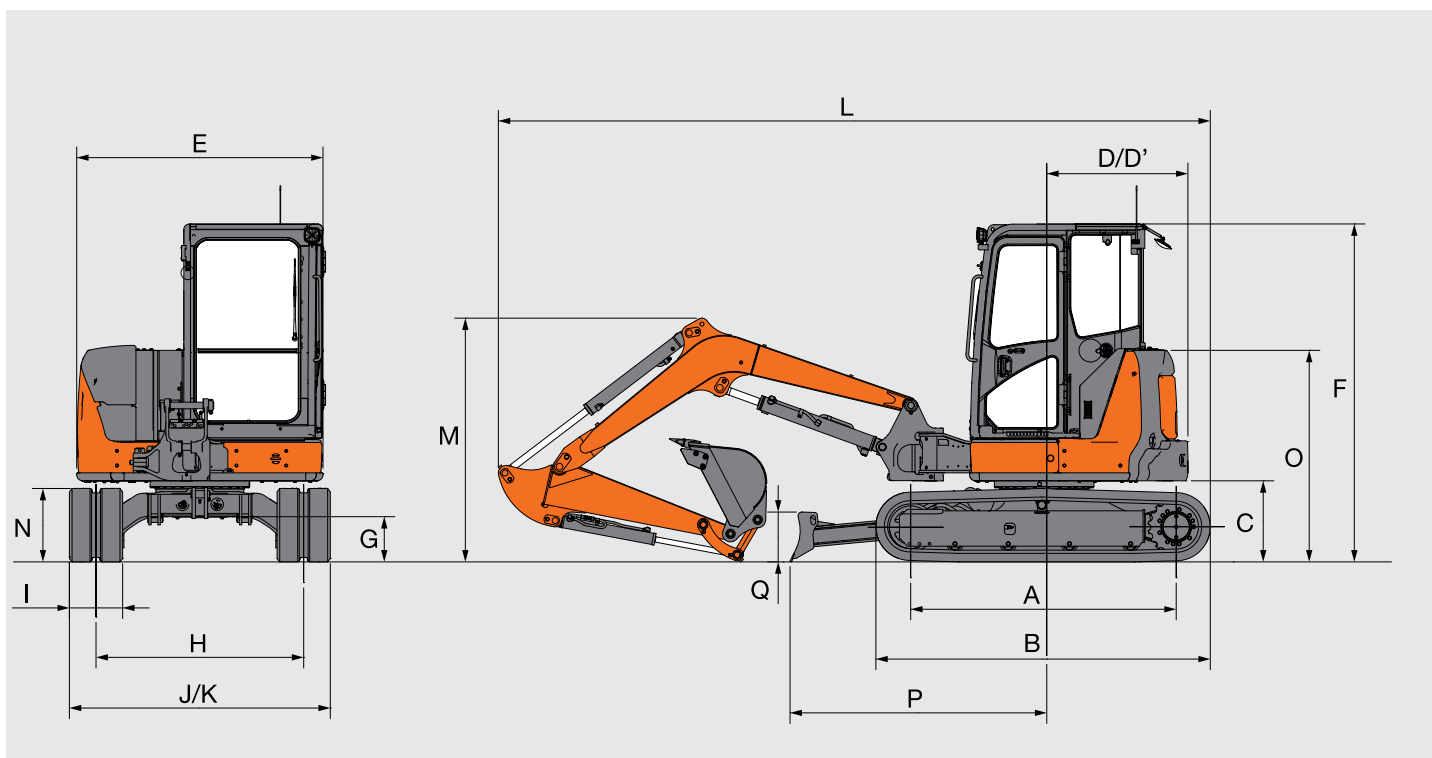

Unità: mm

	ZAXIS 48U
A Interasse tra i tamburi	2.000 (1.990)
B Lunghezza sottocarro	2.500 (2.490)
*C Altezza minima contrappeso da terra	610 (590)
D Raggio rotazione posteriore	980 (1.080 con contrappeso aggiuntivo)
D' Lunghezza posteriore	980 (1.080 con contrappeso aggiuntivo)
E Larghezza complessiva torretta	1.850
F Altezza complessiva cabina	2.530
*G Altezza minima da terra	340 (320)
H Carreggiata	1.560
I Larghezza soles cingoli	400
J Larghezza sottocarro	1.960
K Larghezza complessiva (larghezza lama)	1.960
L Lunghezza complessiva	
Con braccio di penetrazione da 1,38 m	5.350
Con braccio di penetrazione da 1,69 m	5.390
*M Altezza complessiva braccio di sollevamento	
Con braccio di penetrazione da 1,38 m	1.840
Con braccio di penetrazione da 1,69 m	2.035
N Altezza cingolo	550 (530)
O Altezza cofano motore	1.590 (1.570)
P Distanza orizzontale dalla lama	1.910
Q Altezza lama	375

\* Esclusa costola del pattino I dati fra ( ) si riferiscono alle dimensioni dei pattini a costole.

# CAPACITÀ DELLA MACCHINA

- Note:
1. I valori nominali sono in base alla ISO 10567 : 2007.
  2. La capacità della macchina non supera il 75% del carico di ribaltamento, con la macchina su terreno solido e in piano, o l'87% della capacità idraulica totale.
  3. Il punto di carico è la linea centrale del perno di articolazione della benna sul braccio di penetrazione.
  4. Un asterisco (\*) indica il carico limitato dalla capacità idraulica.
  5. 0 m = Suolo.

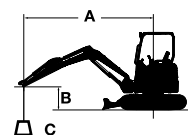

- A: Raggio di carico  
B: Altezza punto di carico  
C: Capacità di sollevamento

Per determinare le capacità di sollevamento, applicare le capacità della macchina "Valore nominale laterale valido su 360 gradi di rotazione" dalla tabella e sottrarre il peso dell'accessorio e dell'attacco rapido installati.  
Le funzioni opzionali potrebbero influenzare le prestazioni della macchina.

## ZAXIS 48U versione con cabina, altezza lama da terra

Valore nominale sulla parte anteriore Valore nominale laterale valido su 360 gradi di rotazione Unità: 1.000 kg

Condizioni	Altezza punto di carico m	Raggio di carico										A sbraccio massimo		
		1,0 m		2,0 m		3,0 m		4,0 m		5,0 m				metri
Braccio di sollevamento da 2,68 m	3,0							*0,99	0,87			0,79	0,65	4,80
	2,0					*1,46	1,30	1,03	0,84	0,73	0,60	0,70	0,57	5,13
Braccio di penetrazione 1,69 m Contrappeso aggiuntivo 200 kg Pattini di gomma 400 mm	1,0					1,53	1,26	0,99	0,80	0,71	0,58	0,67	0,55	5,21
	0 (Suolo)					1,47	1,16	0,96	0,77	0,70	0,57	0,70	0,57	5,04
	-1,0	*1,93	*1,93	*2,59	2,20	1,46	1,15	0,96	0,77			0,79	0,64	4,60
	-2,0			*2,66	2,25	1,49	1,17					1,07	0,86	3,76

## ZAXIS 48U versione con cabina, altezza lama da terra

Valore nominale sulla parte anteriore Valore nominale laterale valido su 360 gradi di rotazione Unità: 1.000 kg

Condizioni	Altezza punto di carico m	Raggio di carico										A sbraccio massimo		
		1,0 m		2,0 m		3,0 m		4,0 m		5,0 m				metri
Braccio di sollevamento 2,68 m	3,0					1,19	1,20	0,96	0,78			0,80	0,65	4,47
	2,0					1,46	1,16	0,93	0,76			0,70	0,57	4,83
Braccio di penetrazione 1,38 m Pattini di gomma 400 mm	1,0					1,38	1,08	0,90	0,72			0,67	0,54	4,91
	0 (Suolo)					1,34	1,05	0,88	0,70			0,70	0,56	4,73
	-1,0			2,78	2,02	1,34	1,05	0,88	0,70			0,81	0,65	4,25
	-2,0			*2,07	*2,07	*1,33	1,08					*1,11	0,95	3,29

# ALLESTIMENTO

● : Allestimento di serie

○ : Allestimento a richiesta

## MOTORE

Doppi filtri aria	○
Alternatore 12 V - 55 A	●
Sistema di regime minimo automatico	●
Filtro olio motore a cartuccia	●
Filtro principale carburante a cartuccia	●
Rete interna antipolvere	○
Controllo modalità ECO/PWR	●
Elettropompa alimentazione combustibile	●
Scambiatore di calore per carburante	●
Prefiltro carburante con separatore d'acqua	●
Serbatoio riserva radiatore	●

## CIRCUITO IDRAULICO

Valvola anti-deriva braccio di sollevamento	●
Filtro a portata totale	●
Leve di comando del circuito di pilotaggio di tipo idraulico	●
Leva di esclusione circuito di pilotaggio con sistema di avviamento motore in folle	●
Filtro pilota	●
Filtro aspirazione	●
Freno di stazionamento rotazione	●
Freno di stazionamento traslazione	●
Sistema di traslazione a due velocità	●
Valvola per tubazioni aggiuntive	●

## CABINA

Climatizzatore*	●
Radio AM/FM	●
Piastra antiscivolo	●
Bracciolo	●
Sbrinatori (anteriore, posteriore)	●
Portabicchieri	●
Avvisatore acustico elettrico	●
Finestrino anteriore servoassistito con molla a gas	●
Tappetino	●
Riscaldamento	●
Protezione tetto OPG, cabina conforme al livello I (ISO 10262 : 1998)	●
Cintura di sicurezza avvolgibile	●
Cabina conforme a ROPS (ISO 12117-2 : 2008 + A1 : 2016)	●
Sedile regolabile in altezza	●
Alimentazione elettrica disponibile 12 V (interna)	●
Alimentazione elettrica disponibile 12 V (esterna)	○
Parasole (finestrino anteriore (tipo rigido))	○
Sedile con ammortizzatore reclinabile (in tessuto)	●
Lavacristalli	●
Tergicristalli (anteriore, posteriore)	●

## LUCI

Luci supplementari anteriori tettuccio cabina	○
3 fari di lavoro a LED (Braccio x 1, lato anteriore tetto della cabina x 2)	●

## TORRETTA

Selettore ausiliario della portata	○
Leva funzioni ausiliarie (AFL)	○
Valvola di sicurezza sovraccarico per funzione ausiliaria	○
Batterie 1 x 70 Ah	●
Batterie 1 x 92 Ah***	○
Interruttore di sconnessione batteria	●
Pompa di rifornimento elettrica	○
Sistema di comunicazione mobile GSM***	●
Accumulatore pilotaggio	○
Specchietto retrovisore	●
Vano porta attrezzi	●
Contrappeso aggiuntivo da 200 kg	○

## SOTTOCARRO

Suole a costole da 400 mm	○
Pattini cingolati da 400 mm	○
Suole di gomma da 400 mm	●

## ATTREZZI ANTERIORI

Tubazioni supplementari per impianto di rotazione	○
Tubazioni aggiuntive	●
Boccole HN	●
Valvola antirottura flessibili per braccio di penetrazione	●
Valvola antirottura flessibili per braccio di sollevamento	●
Braccio di penetrazione da 1,38 m	○
Braccio di penetrazione da 1,69 m	●

## VARIE

Global e-Service***	○
Impianto antifurto**	○

L'allestimento di serie e l'allestimento a richiesta possono variare da Paese a Paese. Per ulteriori informazioni, rivolgersi al concessionario autorizzato.

\* Contiene gas fluorurati a effetto serra, tipo di refrigerante: HFC-134a, GWP: 1430, Quantità: 0,65 kg, CO<sub>2</sub>e: 0,93 t.

\*\* Hitachi Construction Machinery declina ogni responsabilità in caso di furto. L'impiego di un impianto qualsiasi ridurrà al minimo il rischio di furto.

\*\*\* Collegandosi a Global e-Service con un terminale mobile originale Hitachi si possono ottenere informazioni.









Prima di utilizzare questa macchina, incluso il sistema di comunicazione satellitare, in un Paese diverso da quello previsto in origine, potrebbe essere necessario apportare modifiche alla macchina stessa in modo da renderla conforme alle normative locali (incluse le normative sulla sicurezza) e alle disposizioni di legge in vigore in tale Paese. Non esportare o utilizzare la macchina all'esterno del Paese previsto in origine prima di averne verificato tale conformità. Contattare un concessionario autorizzato per eventuali domande inerenti tale conformità.

Le presenti caratteristiche tecniche possono essere soggette a modifiche senza preavviso. Le illustrazioni e le fotografie raffigurano i modelli standard, che possono essere dotati o meno di aggiornamenti alle funzioni più recenti, di allestimenti a richiesta, di accessori e di tutti gli allestimenti di serie. Colori o caratteristiche possono variare. Prima dell'uso consultare il manuale d'uso e manutenzione per informazioni inerenti le corrette procedure.