

Serie ZAXIS-6

HITACHI

Reliable solutions

ZAXIS55U



ESCAVATORE IDRAULICO

Codice modello : ZX55U-6

Potenza nominale motore : 29,1 kW (ISO14396)

Peso operativo : Cabina 4.920 – 5.310 kg

Tettuccio 4.790 – 5.180 kg

Benna (ISO a colmo): 0,10 – 0,17 m³

ZX55U-6

L'escavatore
efficiente



6. Prestazioni potenziate



8. Comfort eccezionale



10. Facile manutenzione

Senza compromessi





Adattamento perfetto

Lo ZX55U-6 offre elevati livelli di produttività con consumi ed emissioni ridotti, grazie al potente motore conforme alla direttiva Stage V e al dispositivo di post-trattamento con filtro antiparticolato. Altre caratteristiche esclusive sono il comfort e la facile manutenzione. Altamente versatile, è ideale per una vasta gamma di progetti, tra cui noleggio, servizi pubblici, lavori di fondamenta, riassetto paesaggistico, o per demolizione e costruzione in ambienti chiusi.



Migliori prestazioni

La lama è 90 mm più lunga rispetto a quella del modello precedente.



Raggio di rotazione ridotto

Il raggio di rotazione ridotto dello ZX55U-6 lo rende ideale negli spazi limitati.



Massimo comfort

La grande cabina ha un ampio sedile per l'operatore, con bracciolo regolabile ed è facile accedervi.



Potenza efficace

I fari a LED sulla cabina e sul braccio di sollevamento durano più a lungo di quelli alogeni.



Facile manutenzione

I componenti sono accessibili facilmente.



Fluidità nei movimenti

La funzione ausiliaria con comando proporzionale garantisce un eccellente controllo degli accessori.

Prestazioni potenziata

Lo ZX55U-6 è stato sviluppato per aumentare la produttività, migliorare l'efficienza e ridurre i costi di esercizio. Veloce, potente ed efficiente nei consumi, offre prestazioni impressionanti nei diversi cantieri, in particolare quelli con spazio limitato grazie al suo raggio di rotazione ridotto.

Efficiente produttività

Lo ZX55U-6 consente elevati livelli di produttività in cantiere, grazie al potente motore conforme alla direttiva Stage V, ai tempi di ciclo rapidi e all'efficiente circuito idraulico. L'EGR e il filtro antiparticolato riducono NOx e particolato, e il sistema Common rail contribuisce a far lavorare il motore in condizioni ottimali. Oltre a ridurre le emissioni, contribuisce ad aumentare l'efficienza dei consumi e a ridurre i costi di esercizio.

Costruiti per durare nel tempo

Le caratteristiche di robustezza dello ZX55U-6, come i perni rinforzati, l'attacco del brandeggio migliorato e la protezione del cilindro del braccio di sollevamento, garantiscono prestazioni affidabili e contribuiscono a eseguire il lavoro nei tempi e nei costi previsti.

Minor costo in termini di carburante

L'avanzato sistema di risparmio energetico combina la modalità ECO, il minimo automatico e il controllo isocrono dell'escavatore, riuscendo a ridurre notevolmente il consumo di carburante, come anche i livelli di rumorosità e le emissioni.



Il raggio di rotazione ridotto dello ZX55U-6 lo rende ideale per lavorare negli spazi ristretti.



I tempi di ciclo rapidi e l'efficiente sistema idraulico garantiscono elevata produttività.



Il monitor LCD multifunzione permette di controllare i dati con una sola occhiata.



Visione completa dalla cabina.



I fari a LED durano più a lungo di quelli alogeni.



Comfort eccezionale

Il comfort dell'operatore è stato un fattore di estrema importanza nel corso della progettazione dello ZX55U-6. All'interno della spaziosa cabina, i pratici comandi sono facilmente raggiungibili, il climatizzatore crea un piacevole ambiente di lavoro e l'ampiezza della finestra frontale e della porta consente maggior visibilità nei cantieri affollati, per aumentare la sicurezza.

Grande cabina

La cabina dello ZX55U-6 conforme allo standard ROPS è spaziosa e facilmente accessibile con lo scalino di ingresso. Dotato di ampio sedile con ammortizzatore scorrevole e regolabile, pedali pieghevoli e braccioli regolabili, lo ZX55U-6 offre un elevato livello di comfort per gli operatori.

Facile da manovrare

I pratici comandi sono facilmente raggiungibili dall'operatore e le leve di comando del circuito di pilotaggio di tipo idraulico garantiscono un funzionamento regolare. La lama è di 90 mm più lunga del modello precedente e la distanza tra la punta della benna e la lama ora è più corta e ciò consente di raccogliere più materiale e meno resti da far pulire manualmente dall'operatore.

Design migliorato

Lo ZX55U-6 è dotato di nuovi fari a LED, che durano più a lungo di quelli alogeni, per un uso efficiente dell'energia. Le opzioni includono il parasole sulla finestra anteriore e la funzione ausiliaria con comando proporzionale per un facile controllo degli attrezzi anteriori.



I comandi sono facilmente raggiungibili.

Facile manutenzione

Con la sua gamma di mini escavatori Zaxis-6, Hitachi ha reso il più semplice possibile la manutenzione ordinaria e gli interventi di assistenza. Lo ZX55U-6 incorpora diverse caratteristiche che migliorano l'accesso a parti e componenti e garantisce che la manutenzione possa essere eseguita con il minimo sforzo, garantendo il massimo tempo di attività.

Facile accesso

Le coperture del motore e del radiatore sono state progettate per consentire un accesso facile. Il giusto spazio intorno all'apertura del serbatoio del carburante rende più facile il rifornimento del nuovo mini escavatore. La batteria è posizionata sullo stesso lato del radiatore, per garantire una facile manutenzione.

Rapida pulizia

Il sottocarro è facile da pulire, grazie alla sua struttura a prova di terra, da cui si può rimuovere facilmente fango e sabbia. Le aperture della lama dozer aiutano a minimizzare l'accumulo di sporco e ne velocizzano la rimozione.

Sicurezza per prima cosa

Lo stacca batteria ora è disponibile come standard, per rendere più sicura e facile la manutenzione.



Lo stacca batteria consente di eseguire la manutenzione in condizioni di sicurezza.



La facile apertura dei cofani consente il rapido accesso ai componenti.



Il pavimento inclinabile consente un facile accesso al motore e alla valvola di controllo, per velocizzare la manutenzione.

CARATTERISTICHE TECNICHE

MOTORE

Modello	4TNV88C
Tipo	4 tempi, raffreddato ad acqua, iniezione diretta, common rail
Aspirazione	EGR raffreddato
Post-trattamento	Filtro antiparticolato
N° cilindri	4
Potenza nominale	
ISO 14396	29,1 kW a 2.400 min ⁻¹
ISO 9249, netta	27,1 kW a 2.400 min ⁻¹
SAE J1349, netta	27,1 kW a 2.400 min ⁻¹
Coppia massima	135,8 Nm a 1.560 min ⁻¹
Cilindrata	2,189 L
Alesaggio e corsa	88 mm x 90 mm
Batteria	1 x 12 V / 72 Ah

CIRCUITO IDRAULICO

Pompe idrauliche

Pompe principali	1 pompa a pistone assiale a portata variabile
Portata massima dell'olio	1 x 120 L/min
Pompa circuito di pilotaggio	1 pompa a ingranaggi
Portata massima dell'olio	12,0 L/min

Motori idraulici

Traslazione	2 motori a pistoni assiali a portata variabile
Rotazione	1 motore a pistoni assiali

Regolazione valvola di sfiato

Circuito attrezzi	24,5 MPa (250 kgf/cm ²)
Circuito di rotazione	18,3 MPa (187 kgf/cm ²)
Circuito di traslazione ...	24,5 MPa (250 kgf/cm ²)
Circuito di pilotaggio	5,9 MPa (60,2 kgf/cm ²)

Cilindri idraulici

	Quantità	Alesaggio	Diametro stelo	Corsa
Braccio di sollevamento	1	95 mm	55 mm	699 mm
Braccio di penetrazione	1	80 mm	50 mm	731 mm
Benna	1	75 mm	45 mm	551 mm
Lama	1	105 mm	50 mm	140 mm
Rotazione del braccio di sollevamento	1	90 mm	50 mm	666 mm

TORRETTA

Telaio rotante

Telaio con sezione a "D" antideformante.

Dispositivo rotazione

Motore a pistoni assiali con riduttore epicicloidale in bagno d'olio. Cerchio di rotazione su linea singola. Freno di stazionamento rotazione di tipo a dischi con innesto a molla e sblocco idraulico.

Velocità di rotazione	9,0 min ⁻¹ (giri/min.)
Coppia di rotazione	8,6 kNm (877 kgfm)

Cabina operatore

Cabina spaziosa indipendente, 1.049 mm di larghezza per 1.611 mm di altezza, conforme agli standard ISO*. Finestrini con vetri rinforzati sui 4 lati per ottimizzare la visibilità. Vetri anteriori (superiore e inferiore) apribili. Sedile reclinabile.

* International Organization for Standardization

SOTTOCARRO

Cingoli

Sottocarro tipo trattore. Telaio cingoli saldato con materiali selezionati. Telaio laterale saldato al telaio cingoli.

Numero di rulli su ciascun lato

Rullo superiore	1
Rulli di appoggio	4

Dispositivo di traslazione

Ogni cingolo è azionato da un motore a pistoni assiali a 2 velocità. Freno di stazionamento del tipo a dischi con innesto a molla e sblocco idraulico. Sistema di trasmissione automatico: Alta - Bassa.

Velocità di traslazione ...	Alta: da 0 a 4,2 km/h
	Bassa: da 0 a 2,5 km/h

Forza massima di trazione	38,3 kN (3.905 kgf)
---------------------------------	---------------------

Pendenza superabile 58% (30 gradi) di continuo

LIVELLO SONORO

Livello sonoro nella cabina in base alla norma ISO 6396 LpA 75 dB(A)
Livello sonoro esterno conforme alla norma ISO 6395 e alla direttiva UE 2000/14/CE LwA 96 dB(A)

CAPACITÀ DI RIFORMIMENTO

Serbatoio del carburante	70,0 L
Liquido refrigerante motore	4,7 L
Olio motore	8,6 L
Dispositivo di traslazione (ogni lato)	0,9 L
Circuito idraulico	66,0 L
Serbatoio olio idraulico	42,0 L

PESI E PRESSIONE AL SUOLO

Peso operativo e pressione al suolo

TETTUCCIO A 4 MONTANTI

Tipo di pattini	Larghezza pattini	Lunghezza braccio di penetrazione	kg	kPa (kgf/cm ²)
Pattini di gomma	400 mm	1,38 m	4.790	27 (0,28)
		1,69 m	5.010*	29 (0,29)*
Pattini a costole	400 mm	1,38 m	4.900	28 (0,29)
		1,69 m	5.120*	29 (0,30)*
Pattini cingolati	400 mm	1,38 m	4.960	29 (0,29)
		1,69 m	5.180*	30 (0,30)*

Incluso il peso della benna da 0,16 m³ (ISO a colmo) (115 kg).

* Inclusi il peso della benna da 0,14 m³ (ISO a colmo) (109 kg) e il contrappeso aggiuntivo (200 kg).

CABINA

Tipo di pattini	Larghezza pattini	Lunghezza braccio di penetrazione	kg	kPa (kgf/cm ²)
Pattini di gomma	400 mm	1,38 m	4.920	28 (0,29)
		1,69 m	5.140	29 (0,30)*
Pattini a costole	400 mm	1,38 m	5.030	29 (0,29)
		1,69 m	5.250*	30 (0,31)*
Pattini cingolati	400 mm	1,38 m	5.090	29 (0,30)
		1,69 m	5.310*	31 (0,31)*

Incluso il peso della benna da 0,16 m³ (ISO a colmo) (115 kg).

* Inclusi il peso della benna da 0,14 m³ (ISO a colmo) (109 kg) e il contrappeso aggiuntivo (200 kg).

FORZA DI STRAPPO BENNA E BRACCIO DI PENETRAZIONE

Lunghezza braccio di penetrazione	1,38 m	1,69 m
Forza di strappo benna* ISO	36,8 kN (3.750 kgf)	36,9 kN (3.760 kgf)
Forza di strappo benna SAE : PCSA	32,1 kN (3.270 kgf)	
Forza di strappo braccio di penetrazione ISO	24,0 kN (2.450 kgf)	21,0 kN (2.140 kgf)
Forza di strappo braccio di penetrazione SAE : PCSA	22,8 kN (2.330 kgf)	20,1 kN (2.050 kgf)

CARATTERISTICHE TECNICHE

RAGGI OPERATIVI

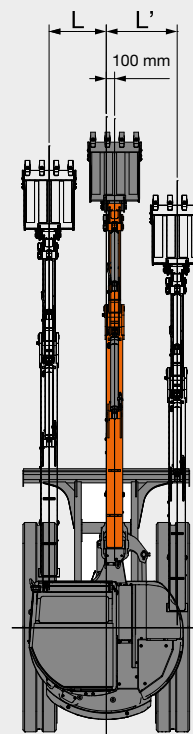
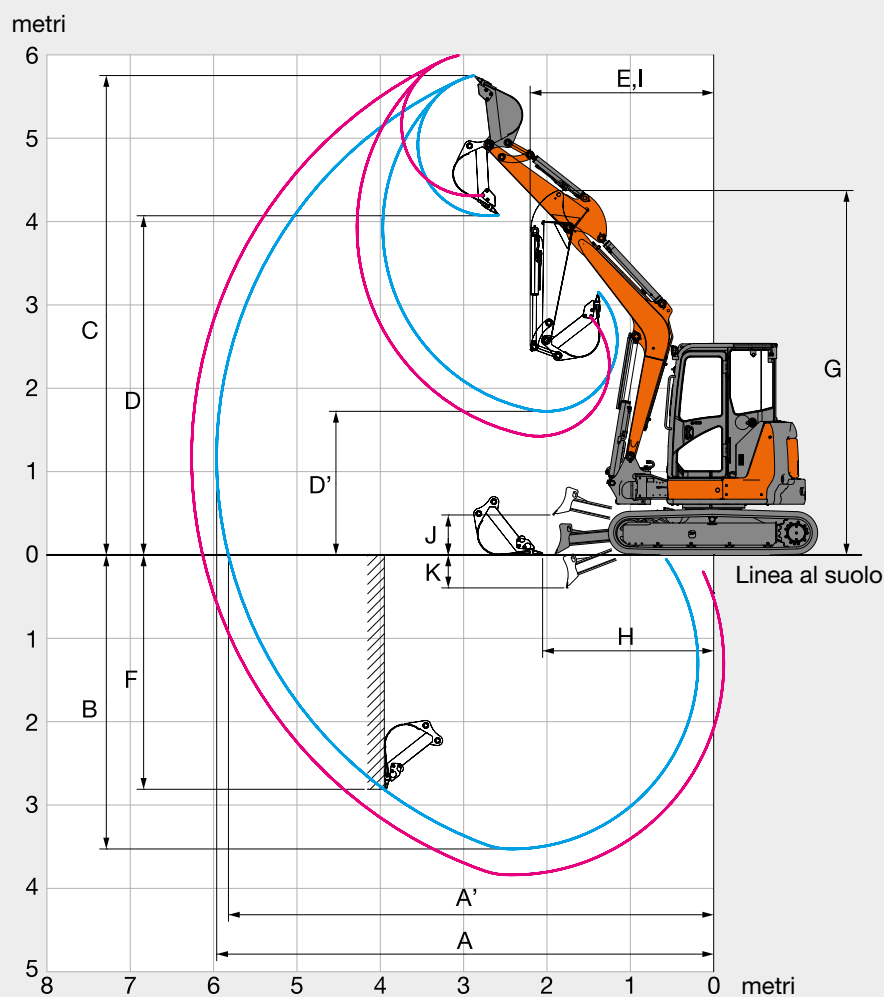

Unità: mm

Lunghezza braccio di penetrazione	1,38 m	1,69 m
A Sbraccio max.	5.960	6.260
A' Sbraccio max. (al suolo)	5.820	6.130
B Max. profondità di scavo	3.530	3.830
C Max. altezza di taglio	5.750	6.000
D Max. altezza di scarico	4.070	4.310
D' Altezza min. di scarico	1.720	1.430
E Raggio rotazione minimo	2.210	2.300
F Max. profondità di scavo parete verticale	2.810	3.140
G Altezza frontale con raggio rotazione minimo	4.380	4.380
H Distanza di caricamento a filo minima	2.050	1.880
I Raggio di azione al raggio rotazione minimo (angolo di rotazione braccio di sollevamento massimo)	1.730	1.810
J Altezza massima base della lama dal suolo	460	460
K Altezza minima base della lama dal suolo	365	365
L/L' Distanza scavo laterale (angolo massimo di rotazione braccio di sollevamento)	690 / 850	690 / 850
Angolo di rotazione braccio di sollevamento massimo (gradi)	80 / 60	80 / 60

Esclusa costola del pattino.

DIMENSIONI

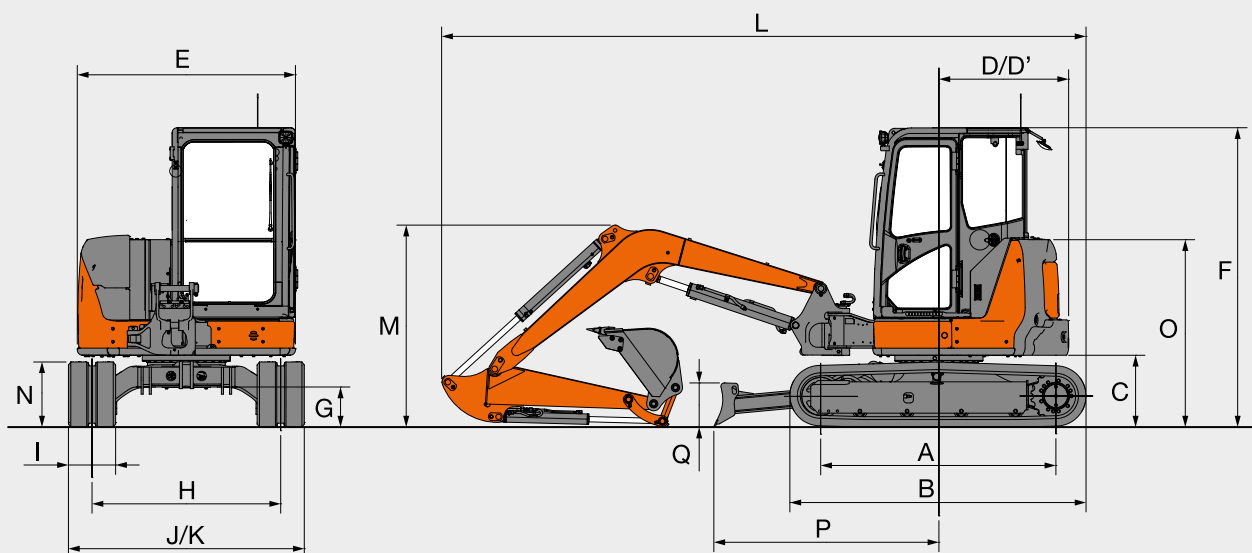

Unità: mm

	ZAXIS 55U
A Interasse tra i tamburi	2.000 (1.990)
B Lunghezza sottocarro	2.500 (2.490)
*C Altezza minima contrappeso da terra	610 (590)
D Raggio di rotazione posteriore	1.000 (1.100 con contrappeso aggiuntivo)
D' Lunghezza posteriore	1.000 (1.100 con contrappeso aggiuntivo)
E Larghezza complessiva torretta	1.850
F Altezza complessiva cabina	2.530
*G Altezza minima da terra	340 (320)
H Carreggiata	1.600
I Larghezza soles cingoli	400
J Larghezza sottocarro	2.000
K Larghezza complessiva (larghezza lama)	2.000
L Lunghezza complessiva	
Con braccio di penetrazione da 1,38 m	5.470
Con braccio di penetrazione da 1,69 m	5.520
*M Altezza complessiva braccio di sollevamento	
Con braccio di penetrazione da 1,38 m	1.710
Con braccio di penetrazione da 1,69 m	1.880
N Altezza cingolo	550 (530)
O Altezza cofano motore	1.590 (1.570)
P Distanza orizzontale dalla lama	1.910
Q Altezza lama	375

* Esclusa costola del pattino I dati fra () si riferiscono alle dimensioni dei pattini a costole.

CAPACITÀ DELLA MACCHINA

- Note:
1. I valori nominali sono conformi a ISO 10567.
 2. La capacità di sollevamento non supera il 75% del carico di ribaltamento con la macchina su suolo solido e piano, oppure con l'87% della capacità idraulica totale.
 3. Il punto di carico è la linea centrale del perno di articolazione della benna sul braccio di penetrazione.
 4. Un asterisco (*) indica il carico limitato dalla capacità idraulica.
 5. 0 m = Suolo.

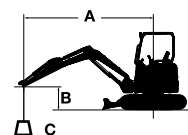

- A: Raggio di carico
B: Altezza punto di carico
C: Capacità di sollevamento

Per determinare le capacità di sollevamento, applicare le capacità della macchina "Valore nominale laterale valido su 360 gradi di rotazione" dalla tabella con "Altezza lama da terra" e detrarre il peso dell'accessorio installato e dell'attacco rapido.

ZAXIS 55U versione con cabina, altezza lama da terra

Valore nominale sulla parte anteriore Valore nominale laterale valido su 360 gradi di rotazione Unità: 1.000 kg

Condizioni	Altezza punto di carico m	Raggio di carico										A sbraccio massimo		
		1,0 m		2,0 m		3,0 m		4,0 m		5,0 m				metri
Braccio di sollevamento da 2,85 m Braccio di penetrazione 1,69 m Contrappeso aggiuntivo 200 kg Pattini di gomma 400 mm	4,0							*0,99	0,96			*0,78	*0,78	4,40
	3,0							*1,03	0,95	0,79	0,66	*0,72	0,66	5,03
	2,0					*1,61	1,42	1,10	0,92	0,78	0,65	0,70	0,59	5,34
	1,0					1,61	1,32	1,05	0,88	0,76	0,64	0,68	0,57	5,41
	0 (Suolo)					1,56	1,27	1,02	0,85	0,75	0,62	0,70	0,58	5,26
	-1,0	*1,81	*1,81	*2,28	*2,28	1,56	1,26	1,01	0,84			0,78	0,65	4,84
-2,0	*2,82	*2,82	*3,25	2,49	1,58	1,28	1,03	0,86			1,01	0,84	4,07	

ZAXIS 55U versione con cabina, lama a terra

Valore nominale sulla parte anteriore Valore nominale laterale valido su 360 gradi di rotazione Unità: 1.000 kg

Condizioni	Altezza punto di carico m	Raggio di carico										A sbraccio massimo		
		1,0 m		2,0 m		3,0 m		4,0 m		5,0 m				metri
Braccio di sollevamento da 2,85 m Braccio di penetrazione 1,69 m Contrappeso aggiuntivo 200 kg Pattini di gomma 400 mm	4,0							*0,99	0,96			*0,78	*0,78	4,40
	3,0							*1,03	0,95	*0,80	0,66	*0,72	0,66	5,03
	2,0					*1,61	1,42	*1,24	0,92	*1,09	0,65	*0,72	0,59	5,34
	1,0					*2,26	1,32	*1,49	0,88	*1,18	0,64	*0,76	0,57	5,41
	0 (Suolo)					*2,52	1,27	*1,64	0,85	*1,23	0,62	*0,87	0,58	5,26
	-1,0	*1,81	*1,81	*2,28	*2,28	*2,42	1,26	*1,62	0,84			*1,08	0,65	4,84
-2,0	*2,82	*2,82	*3,25	2,49	*1,96	1,28	*1,23	0,86			*1,18	0,84	4,07	

ZAXIS 55U versione con cabina, altezza lama da terra

Valore nominale sulla parte anteriore Valore nominale laterale valido su 360 gradi di rotazione Unità: 1.000 kg







Condizioni	Altezza punto di carico m	Raggio di carico										A sbraccio massimo		
		1,0 m		2,0 m		3,0 m		4,0 m		5,0 m				metri
Braccio di sollevamento da 2,85 m Braccio di penetrazione 1,38 m Pattini di gomma 400 mm	4,0													
	3,0					*1,26	*1,26	1,04	0,87			0,80	0,67	4,69
	2,0					1,56	1,28	1,00	0,84	0,71	0,60	0,70	0,59	5,03
	1,0					1,47	1,20	0,97	0,80	0,70	0,59	0,68	0,57	5,11
	0 (Suolo)					1,44	1,17	0,94	0,78			0,70	0,59	4,94
	-1,0			*2,68	2,28	1,44	1,17	0,94	0,78			0,81	0,67	4,49
-2,0			*2,69	2,33	1,47	1,20					1,12	0,92	3,61	

ZAXIS 55U versione con cabina, lama a terra













Valore nominale sulla parte anteriore Valore nominale laterale valido su 360 gradi di rotazione Unità: 1.000 kg

Condizioni	Altezza punto di carico m	Raggio di carico										A sbraccio massimo		
		1,0 m		2,0 m		3,0 m		4,0 m		5,0 m				metri
Braccio di sollevamento da 2,85 m Braccio di penetrazione 1,38 m Pattini di gomma 400 mm	4,0													
	3,0					*1,26	*1,26	*1,17	0,87			*0,91	0,67	4,69
	2,0					*1,86	1,28	*1,36	0,84	*1,06	0,60	*0,91	0,59	5,03
	1,0					*2,43	1,20	*1,58	0,80	*1,24	0,59	*0,97	0,57	5,11
	0 (Suolo)					*2,56	1,17	*1,69	0,78			*1,13	0,59	4,94
	-1,0			*2,68	2,38	*2,34	1,17	*1,58	0,78			*1,28	0,67	4,49
-2,0			*2,69	2,33	*1,73	1,20					*1,25	0,92	3,61	













ZAXIS 55U versione con tettuccio a 4 montanti, altezza lama da terra  Valore nominale sulla parte anteriore  Valore nominale laterale valido su 360 gradi di rotazione Unità: 1.000 kg

Condizioni	Altezza punto di carico m	Raggio di carico										A sbraccio massimo		
		1,0 m		2,0 m		3,0 m		4,0 m		5,0 m				metri
														
Braccio di sollevamento da 2,85 m Braccio di penetrazione 1,69 m Contrappeso aggiuntivo 200 kg Pattini di gomma 400 mm	4,0							*0,99	0,94			*0,78	*0,78	4,40
	3,0							*1,03	0,92	0,76	0,64	*0,72	0,64	5,03
	2,0					*1,61	1,37	1,06	0,89	0,75	0,63	0,68	0,57	5,34
	1,0					1,56	1,27	1,02	0,85	0,73	0,62	0,65	0,55	5,41
	0 (Suolo)					1,51	1,23	0,99	0,82	0,72	0,60	0,67	0,56	5,26
	-1,0	*1,81	*1,81	*2,28	*2,28	1,50	1,22	0,98	0,81			0,75	0,63	4,84
-2,0	*2,82	*2,82	3,17	2,41	1,53	1,24	1,00	0,83			0,98	0,81	4,07	













ZAXIS 55U versione con tettuccio a 4 montanti, lama a terra  Valore nominale sulla parte anteriore  Valore nominale laterale valido su 360 gradi di rotazione Unità: 1.000 kg

Condizioni	Altezza punto di carico m	Raggio di carico										A sbraccio massimo		
		1,0 m		2,0 m		3,0 m		4,0 m		5,0 m				metri
														
Braccio di sollevamento da 2,85 m Braccio di penetrazione 1,69 m Contrappeso aggiuntivo 200 kg Pattini di gomma 400 mm	4,0							*0,99	0,94			*0,78	*0,78	4,40
	3,0							*1,03	0,92	*0,80	0,64	*0,72	0,64	5,03
	2,0					*1,61	1,37	*1,24	0,89	*1,09	0,63	*0,72	0,57	5,34
	1,0					*2,26	1,27	*1,49	0,85	*1,18	0,62	*0,76	0,55	5,41
	0 (Suolo)					*2,52	1,23	*1,64	0,82	*1,23	0,60	*0,87	0,56	5,26
	-1,0	*1,81	*1,81	*2,28	*2,28	*2,42	1,22	*1,62	0,81			*1,08	0,63	4,84
-2,0	*2,82	*2,82	*3,25	2,41	*1,96	1,24	*1,23	0,83			*1,18	0,81	4,07	

ZAXIS 55U versione con tettuccio a 4 montanti, altezza lama da terra  Valore nominale sulla parte anteriore  Valore nominale laterale valido su 360 gradi di rotazione Unità: 1.000 kg

Condizioni	Altezza punto di carico m	Raggio di carico										A sbraccio massimo		
		1,0 m		2,0 m		3,0 m		4,0 m		5,0 m				metri
														
Braccio di sollevamento da 2,85 m Braccio di penetrazione 1,38 m Pattini di gomma 400 mm	4,0													
	3,0					*1,26	*1,26	1,00	0,93			0,77	0,65	4,69
	2,0					1,51	1,24	0,97	0,81	0,69	0,58	0,68	0,57	5,03
	1,0					1,42	1,15	0,93	0,77	0,67	0,56	0,65	0,55	5,11
	0 (Suolo)					1,39	1,12	0,91	0,75			0,68	0,57	4,94
	-1,0			*2,68	2,20	1,39	1,13	0,91	0,75			0,78	0,65	4,49
-2,0			*2,69	2,25	1,42	1,16					1,08	0,89	3,61	

ZAXIS 55U versione con tettuccio a 4 montanti, lama a terra  Valore nominale sulla parte anteriore  Valore nominale laterale valido su 360 gradi di rotazione Unità: 1.000 kg

Condizioni	Altezza punto di carico m	Raggio di carico										A sbraccio massimo		
		1,0 m		2,0 m		3,0 m		4,0 m		5,0 m				metri
														
Braccio di sollevamento da 2,85 m Braccio di penetrazione 1,38 m Pattini di gomma 400 mm	4,0													
	3,0					*1,26	*1,26	*1,17	0,84			*0,91	0,65	4,69
	2,0					*1,86	1,24	*1,36	0,81	*1,06	0,58	*0,91	0,57	5,03
	1,0					*2,43	1,15	*1,58	0,77	*1,24	0,56	*0,97	0,55	5,11
	0 (Suolo)					*2,56	1,12	*1,69	0,75			*1,13	0,57	4,94
	-1,0			*2,68	2,20	*2,34	1,13	*1,58	0,75			*1,28	0,65	4,49
-2,0			*2,69	2,25	*1,73	1,16					*1,25	0,89	3,61	

ALLESTIMENTO

MOTORE

Doppi filtri aria	○
Alternatore 12 V - 55 A	●
Sistema di regime minimo automatico	●
Filtro olio motore a cartuccia	●
Filtro principale carburante a cartuccia	●
Rete interna antipolvere	●
Controllo modalità ECO/PWR	●
Elettropompa alimentazione combustibile	●
Scambiatore di calore per carburante	●
Prefiltro carburante con separatore d'acqua	●
Seratoio riserva radiatore	●

CIRCUITO IDRAULICO

Valvola anti-deriva braccio di sollevamento	●
Filtro a portata totale	●
Leve di comando del circuito di pilotaggio di tipo idraulico	●
Leva di esclusione circuito di pilotaggio con sistema di avviamento motore in folle	●
Filtro pilota	●
Filtro aspirazione	●
Freno di stazionamento rotazione	●
Freno di stazionamento traslazione	●
Sistema di traslazione a due velocità	●
Valvola per tubazioni aggiuntive	●

CABINA

Climatizzatore*	●
Radio AM/FM	●
Piastra antiscivolo	●
Bracciolo	●
Sbrinatori	●
Portabicchieri	●
Avisatore acustico elettrico	●
Tappetino	●
Riscaldamento	●
Cintura di sicurezza avvolgibile	●
Cabina ROPS/OPG	●
Alimentazione elettrica disponibile 12 V (interna)	●
Alimentazione elettrica disponibile 12 V (esterna)	○
Parasole (finestrino anteriore (tipo rigido))	○
Sedile con ammortizzatore reclinabile (in tessuto)	●
Lavacrystalli	●
Tergicristalli	●

TETTuccio A 4 MONTANTI

Piastra antiscivolo	●
Braccioli	●
Portabicchieri	●
Avisatore acustico elettrico	●
Tappetino	●
Cintura di sicurezza avvolgibile	●
Tettuccio ROPS/OPG	●
Alimentazione elettrica disponibile 12 V (interna)	○
Sedile con ammortizzatore reclinabile (in vinile)	●

LUCI

Luci supplementari anteriori tettuccio cabina	○
Fari aggiuntivi anteriori sul tettuccio a 4 montanti	○
2 fari di lavoro	●
3 fari di lavoro a LED (braccio di sollevamento x 1, lato anteriore tetto della cabina o del tettuccio a 4 montanti x 2)	○

TORRETTA

Selettore ausiliario della portata	○
Leva funzioni ausiliarie (AFL)	○
Valvola di sicurezza sovraccarico per funzione ausiliaria	○
Batterie 1 x 70 Ah	●
Batterie 1 x 92 Ah	○
Interruttore di sconnessione batteria	●
Pompa di rifornimento elettrica	○
Sistema di comunicazione mobile GSM***	○
Accumulatore pilotaggio	○
Specchietto retrovisore	●
Vano porta attrezzi	●
Contrappeso aggiuntivo da 200 kg	○

SOTTOCARRO

Pattini a costole da 400 mm	○
Pattini cingolati da 400 mm	○
Pattini di gomma da 400 mm	●

ATTREZZI ANTERIORI

Tubazioni supplementari per impianto di rotazione	○
Tubazioni aggiuntive	●
Boccole HN	●
Valvola antirottura flessibili per braccio di penetrazione	●
Valvola antirottura flessibili per braccio di sollevamento	●
Braccio di penetrazione da 1,38 m	○
Braccio di penetrazione da 1,69 m	●

VARIE

Global e-Service***	○
Impianto antifurto**	○

● : Allestimento di serie

○ : Allestimento a richiesta

L'allestimento di serie e l'allestimento a richiesta possono variare da Paese a Paese. Per ulteriori informazioni, rivolgersi al concessionario Hitachi di zona.

* Contiene gas fluorurati a effetto serra, tipo di refrigerante: HFC-134a, GWP: 1430, Quantità: 0,65 kg, CO₂e: 0,93 t

** Hitachi Construction Machinery declina ogni responsabilità in caso di furto. L'impiego di un impianto qualsiasi ridurrà al minimo il rischio di furto.

*** Collegandosi a Global e-Service con un terminale mobile originale Hitachi si possono ottenere informazioni.

Prima di utilizzare questa macchina, incluso il sistema di comunicazione satellitare, in un Paese diverso da quello previsto in origine, potrebbe essere necessario apportare modifiche alla macchina stessa in modo da renderla conforme alle normative locali (incluse le normative sulla sicurezza) e alle disposizioni di legge in vigore in tale Paese. Non esportare o utilizzare la macchina all'esterno del Paese previsto in origine prima di averne verificato tale conformità. Contattare il concessionario Hitachi per eventuali domande inerenti tale conformità.

Le presenti caratteristiche tecniche possono essere soggette a modifiche senza preavviso. Le illustrazioni e le fotografie raffigurano dei modelli di serie, che possono essere dotati o meno di allestimenti opzionali o standard. Colori o caratteristiche possono variare. Prima dell'uso consultare il manuale d'uso e manutenzione per informazioni inerenti le corrette procedure.



KS-IT437EU