

# 改善箇所説明図

対象車両

型式	通称名
S50	「L13-3」
S51	「L16-3」
S26	「L20-3」
HS50	「LX70-7」
HS51	「LX80-7」
HS26	「LX110-7」
KDP-HS59	「ZW100」
KDP-HS59L	
KDP-HS60	「ZW120」
KDP-HS60L	
EDR-HS61	「ZW140」
EDR-HS61L	
EDR-HS62	「ZW150」
EDR-HS62L	
WDP-H79	「ZW100-5B」
WDP-H78	「ZW120-5B」
WDR-H76	「ZW140-5B」

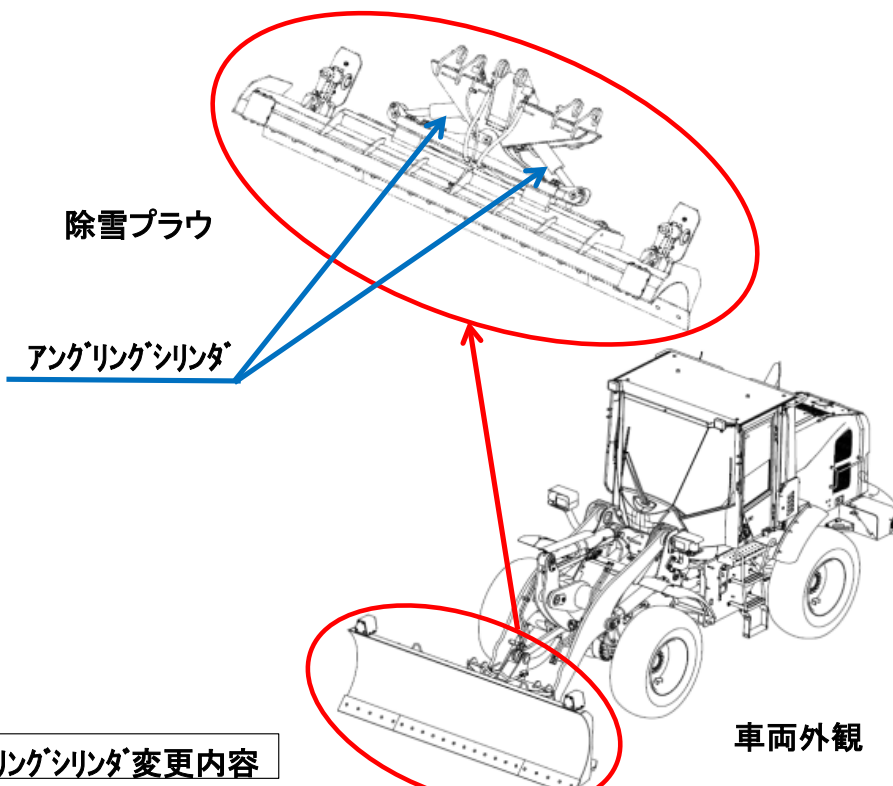

## アングリングシリンダ変更内容

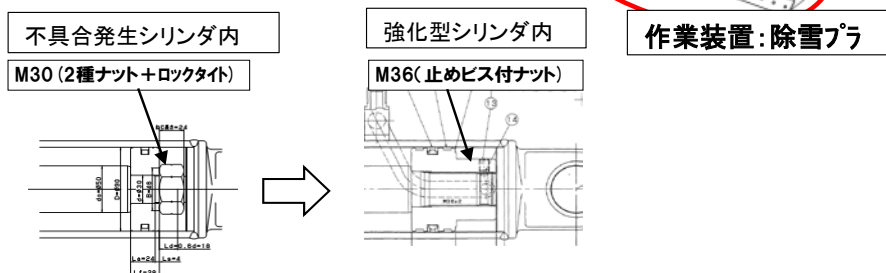

ショベル・ローダに装着している作業装置、除雪プラウにおいて、プラウをアングリングさせる油圧シリンダ(以後、アングリングシリンダ)が、作業中の衝突、衝撃によって、シリンダー内部が破損し、シリンダーが作動不良になり、作業ができなくなる。

改善措置の内容: アングリング用の油圧シリンダを強化型シリンダに変更する。

改善後の識別: **アングリングシリンダ**に白ペンキでマーキングする。