

# 改善箇所説明図

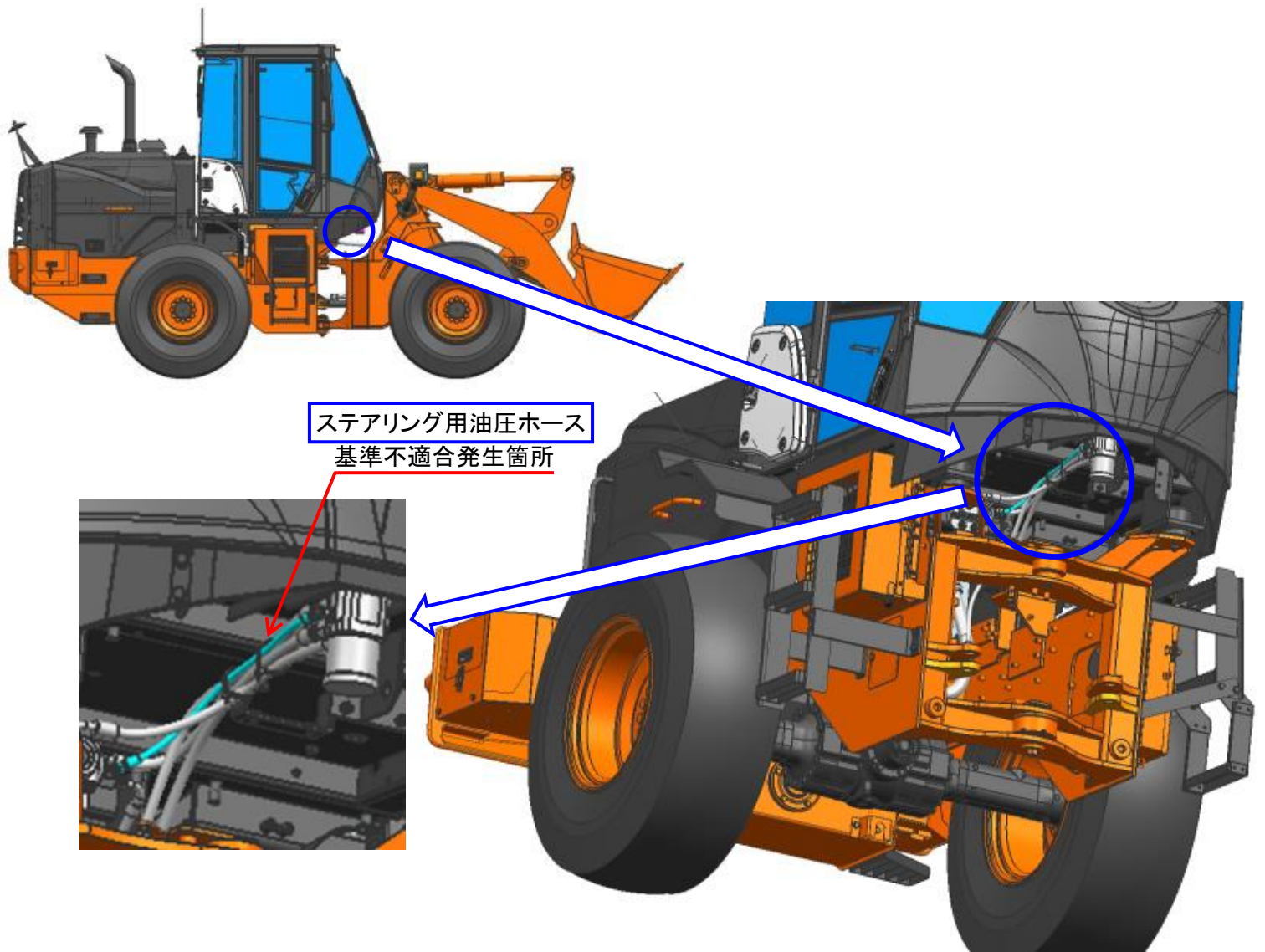

ステアリング用油圧ホース  
基準不適合発生箇所

注: [ ] は交換部品を示す。

ショベルローダのかじ取り装置において、ステアリング用油圧ホースの強度が不足しているため、操舵時に当該ホースに油圧がかかった場合に、当該ホースが抜けて作動油が漏れ、操舵力が増大するおそれがある。

改善措置の内容： 全車両、ステアリング用油圧ホースを対策品に交換する。

識別：

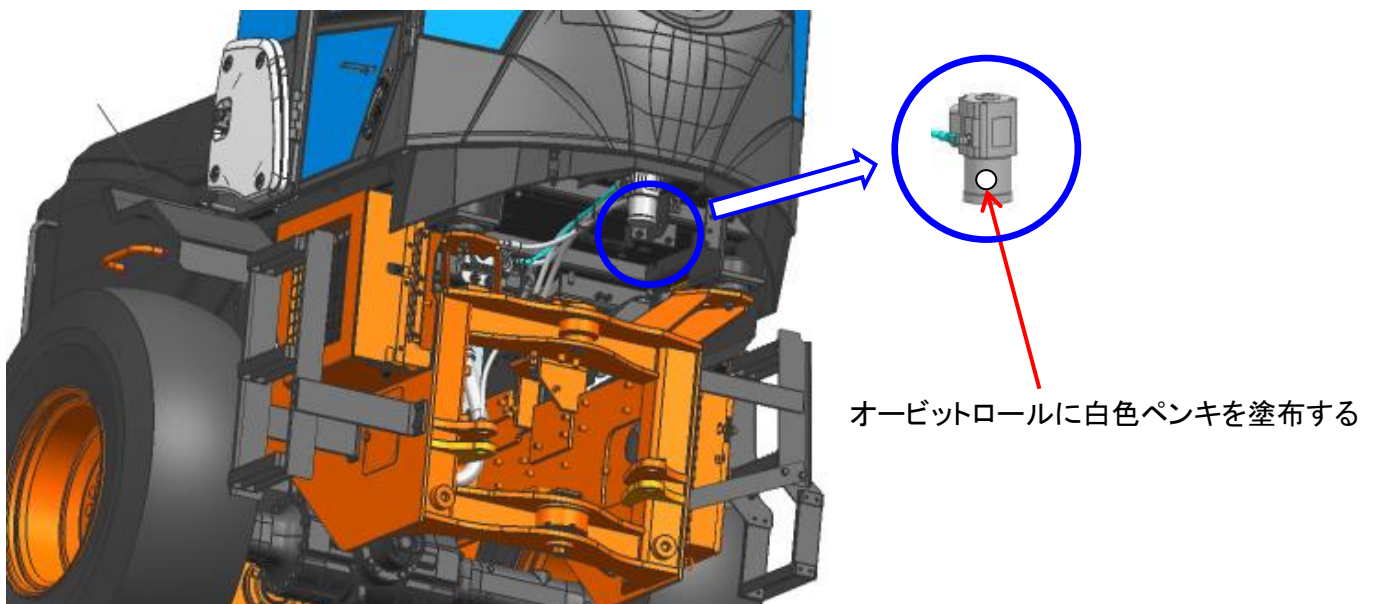

オービットロールに白色ペンキを塗布する