

改善箇所説明図

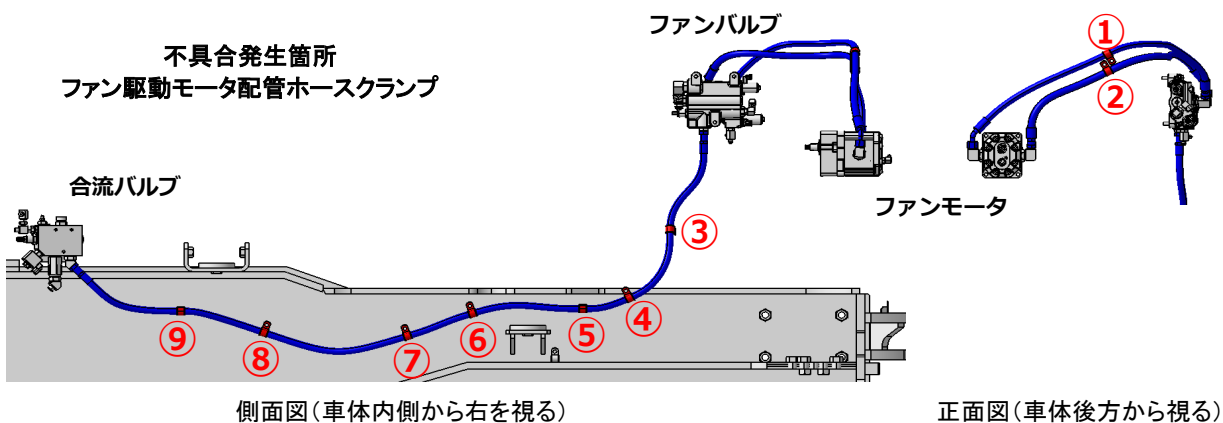
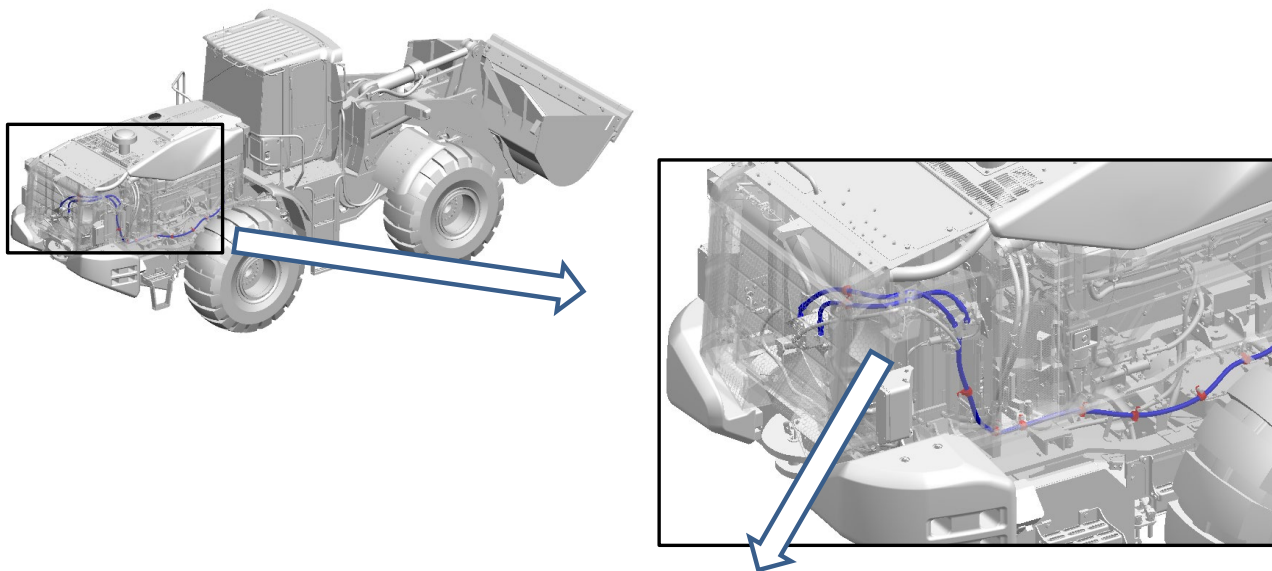

注: ①~⑨ は交換部品を示す。

不具合発生箇所の構造、装置又は性能の状況及びその原因

ショベルローダにおいて、ファン駆動モータ配管に不適切なホースクランプを使用したため、配管の脈動によりホースクランプに亀裂が生じる。そのままの状態で使用を継続すると配管の表面が周辺部品と干渉し、最悪の場合摩耗する。

改善措置の内容

対象となる全車両は、ファン駆動モータ配管のホースクランプを対策品に交換する。すでに配管が摩耗していた場合は、配管も同時に交換する。

識別: 対策品のホースクランプは対策前と比べて部品構成が異なるため、容易に識別できる。

