

改善箇所説明図

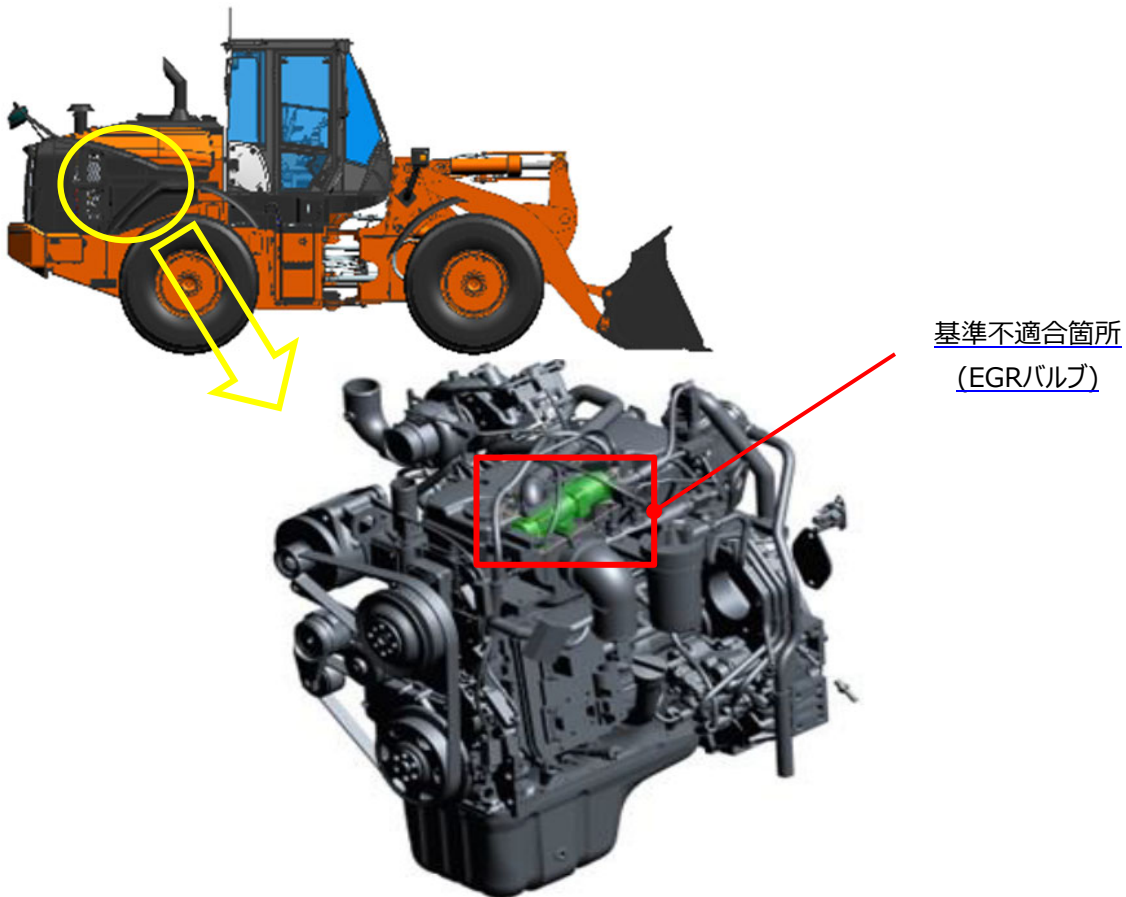

基準不適合箇所
(EGRバルブ)

注: は交換部品を示す。

シヨベル・ローダのエンジン排気ガス再循環装置において、再循環させる排気ガス流量を調整するバルブ(EGRバルブ)の組付け手順が不適切なため、EGRバルブに亀裂が発生することがある。そのため、亀裂部分から再循環ガスが漏れることで排出ガスの基準値を満たさなくなるおそれがある。

改善措置の内容: 全車両、正しい組付け手順で新品のEGRバルブに交換を実施する。

■ 識別

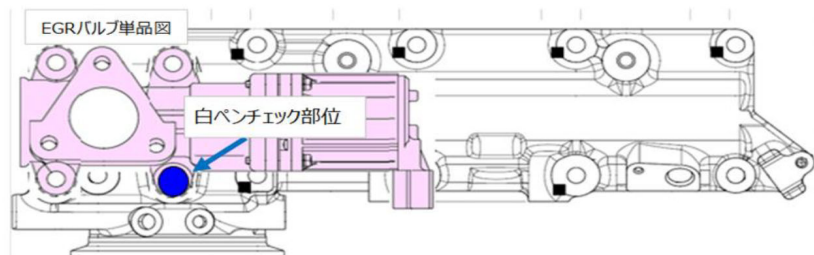

EGRバルブ取付ボルトに白ペンでマーキングを行う。